

Foyers 240V. Pastille **BLEUE** sous le foyer.
Doseurs 240V. Marquage **BLEU** sous le doseur.

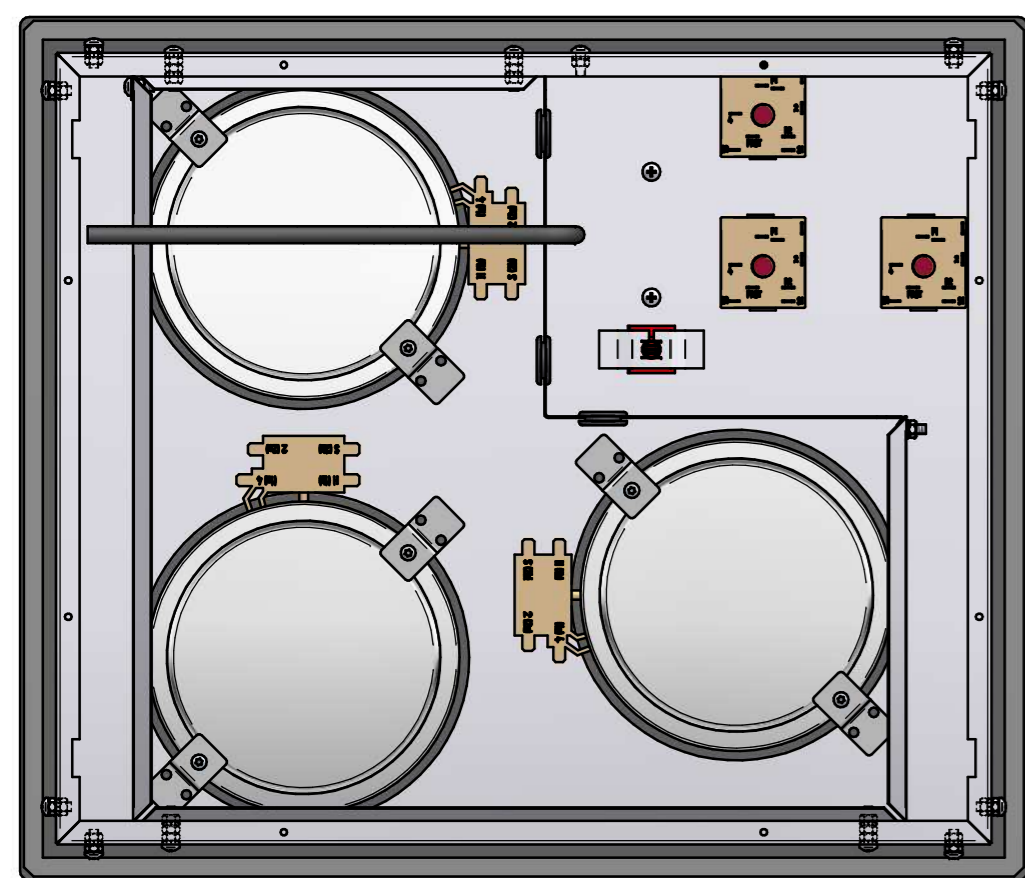

ELOIGNEMENT CARTER/PLAN DE TRAVAIL
Vis #71614
Ecrus #71349
Rondelle #71448
Ecrus #71349

FIXATION CARTER / PROTECTION THERMIQUE
Vis #71542
3 Ecrus #71349
2 Rondelles #71448

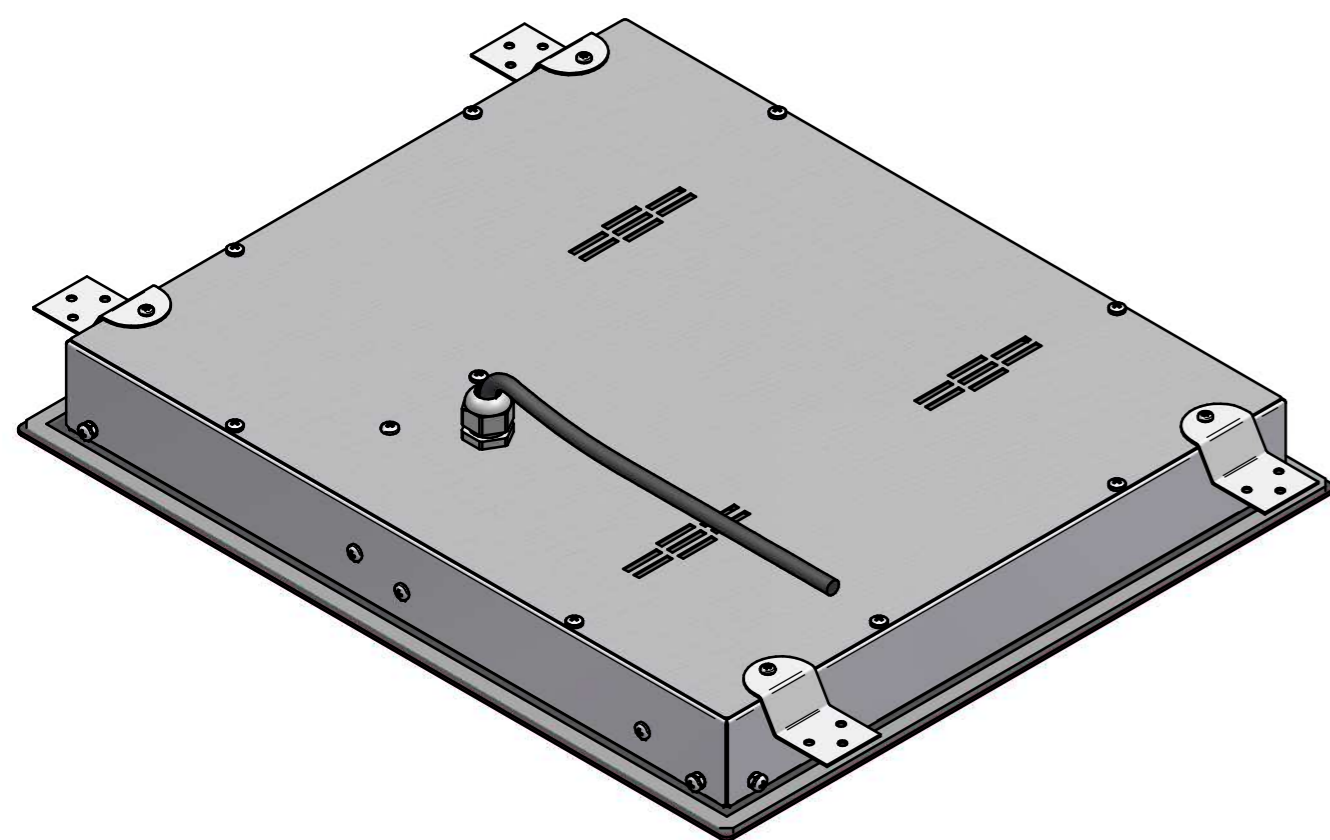
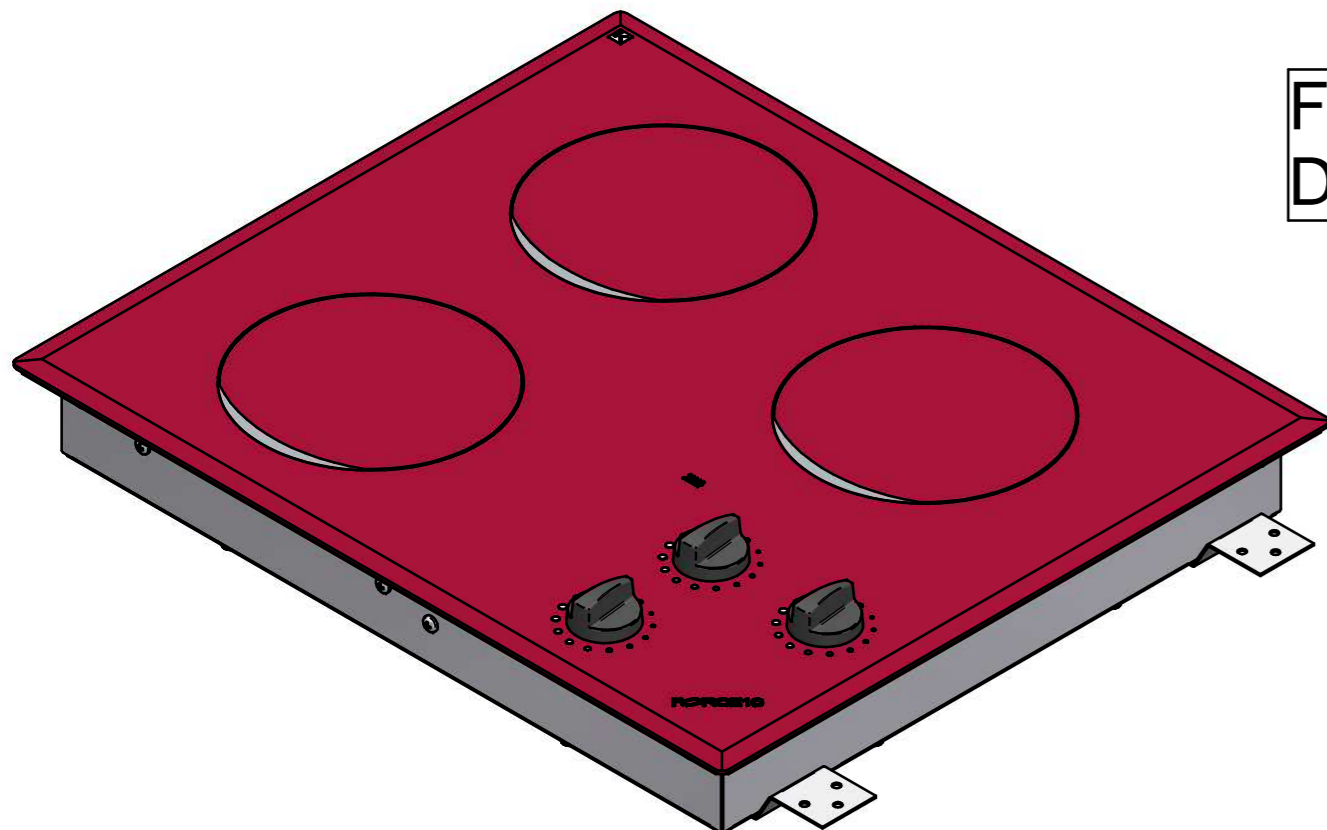
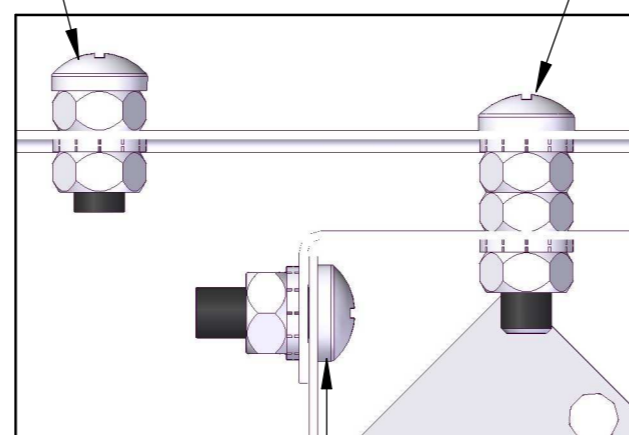

FIXATION PROTECTION THERMIQUE
Vis #71614
Ecrus #71349
Rondelle #71448

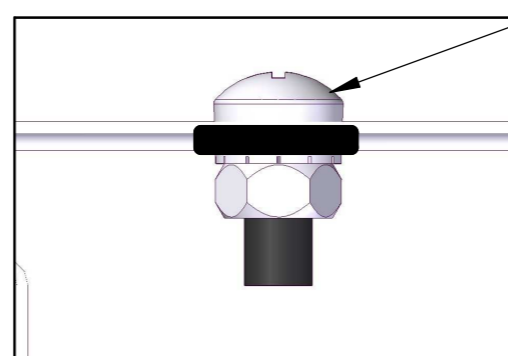

FIXATION A LA TERRE
Vis #71614
Carter
Cosse ronde fil de terre
Rondelle #71448
Ecrus #71349

DETAIL MONTAGE BORNIER SUR DESSOUS DE CARTER
+ PRESSE-ETOUPE

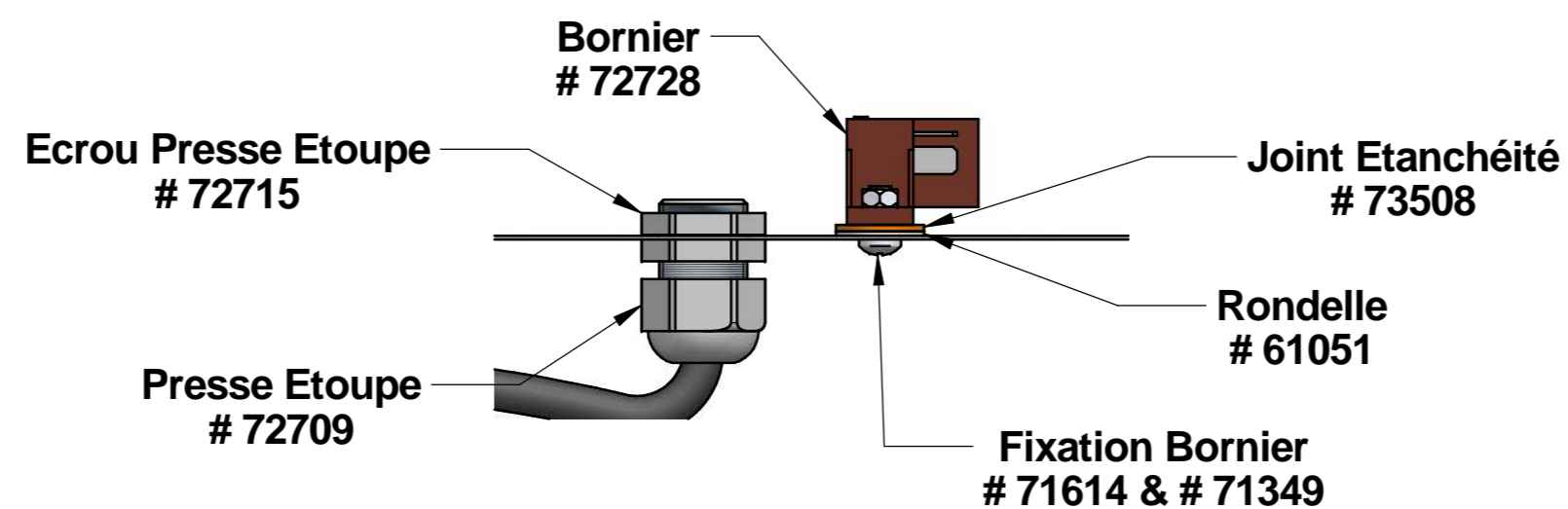

POCHETTE #70380 COMPRENANT:

- 4 PATTES DE FIXATION # 43200062
- 4 VIS CBL Z,N°8-9,5 ,C INOX # 71460
- MOUSSE ACRYL300 LG 2ML # 71640

Test à réaliser : -Continuité à la terre.
-Diélectrique de résistance.

Programme N°: 11
Testeur : LG1800

1	VOYANT TABLE VITRO. 110V/240V	72739	
3	DOSEUR D'ENERGIE 240 V	72740	
3	ECROU POUR NEZ ROBINET M12x1	57023	
3	ELEMENT CERAN 1200W -240V	72721	
6	VIS CBL X M4-16 INOX	71352	
6	RESSORT	63604	
1	PROTECTION THERMIQUE 01	F25132	A
1	PROTECTION THERMIQUE 02	F25133	A
4	VIS CBL Z,M5-20 INOX	71542	
3	PASSE FIL SILICONE	F87249	
3	COSSE REPIQ. 2 LANGUETTE 6.35x0.8 (LAITON ETAME)	72716	
2	FIL NOIR LG 150 UL/ESA	72736	
3	FIL BLANC LG 150 UL/ESA	72727	
1	FIL J/VERT LG 200 UL/ESA	72738	
1	FIL BLANC LG 250 UL/ESA	72726	
3	FIL NOIR LG 250 UL/ESA	72734	
1	FIL BLANC LG 250 UL/ESA	72735	
2	FIL BLANC LG 280 UL/ESA	72725	
4	FIL NOIR LG 400 UL/ESA	72733	
3	FIL Blanc LG 400 UL/ESA	72724	
1	DESSOUS DE CARTER 3 FOYERS	62050	
4	ECROU NYLON	70414	
1	CONNECTEUR 3 POLES	72708	
2	ROND LL5 INOX	61051	
2	JOINT ETANCHEITE	73508	
13	VIS CBL Z,M5-12 INOX	71614	
33	ECROU H, M5 INOX	71349	
19	RONDELLE DEC M5	71448	
1	PRESSE Etoupe + Ecrus	72709+72717	
1	CORDON ALIMENTATION 3X2,5²	72702	B
8	VIS CBL Z,N°10-12,7 ,C inox	71244	
3	OBTURATEUR A FACE PLATE	F87169	
3	MANETTE NOIRE PLAT 6H	55029	A
1	SAC NEUTRE 120X90	70380	A
4	PATTE DE FIXATION	43200062	
4	VIS CBL X, 4,2-9,5 C INOX	71460	
1	MOUSSE ACRYL300 10x10	71640	
1	CARTON BRUN	81339-1	
1			
1			
1	CARTER 3 FOYERS	F25130	
6	PATTE FIXATION FOYER	F25007	
1	PATTE FIXATION VOYANT	F25022	A
1	PLAQUE VITROCERAM. 3 FOYERS	55938	A
Qté	Description	Ref.	Rév.

Surface: Trait. de Surface: Masse: 0,000 kg

Ce document est la propriété exclusive de la société ENO.
Toute communication, divulgation ou reproduction, même partielle
doit faire l'objet d'une autorisation écrite de son propriétaire.

Dessiné par: FG le 24/01/2012

ECHELLE :

Vérifié par: le

Format: A 2

eno 95, rue de la terraudière
79000 NIORT

TABLE VITROCERAM 3 ZONES

Pages 3 / 1

\\nteno.local\eno\Bétude\FORCE 10\F75323.asm

F75323

Dernière Modif. le 27/05/2021

B

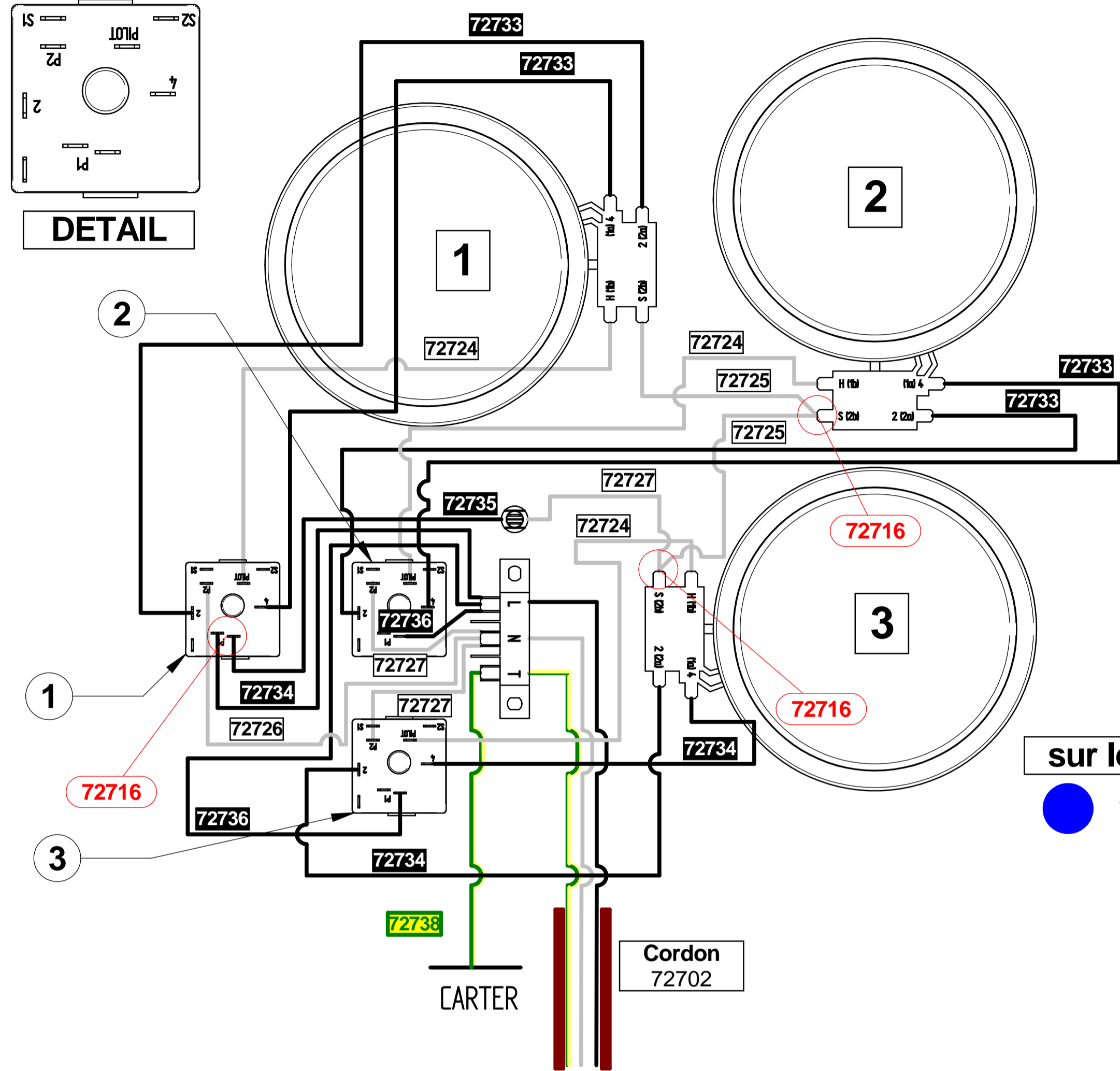

- Fils coloris BLANC**
- 72724 Qté 3
 - 72725 Qté 1
 - 72726 Qté 3
 - 72727 Qté 2

- Fils coloris JAUNE/VERT**
- 72738 Qté 1

- Fils coloris NOIR**
- 72733 Qté 4
 - 72734 Qté 3
 - 72735 Qté 1
 - 72736 Qté 2

- Cordon Alimentation**
- 72702 Qté 1

- Cosse de repiquage**
- 72716 Qté 3

sur les FOYERS & les DOSEURS

● Code couleur pour le 240 Volts

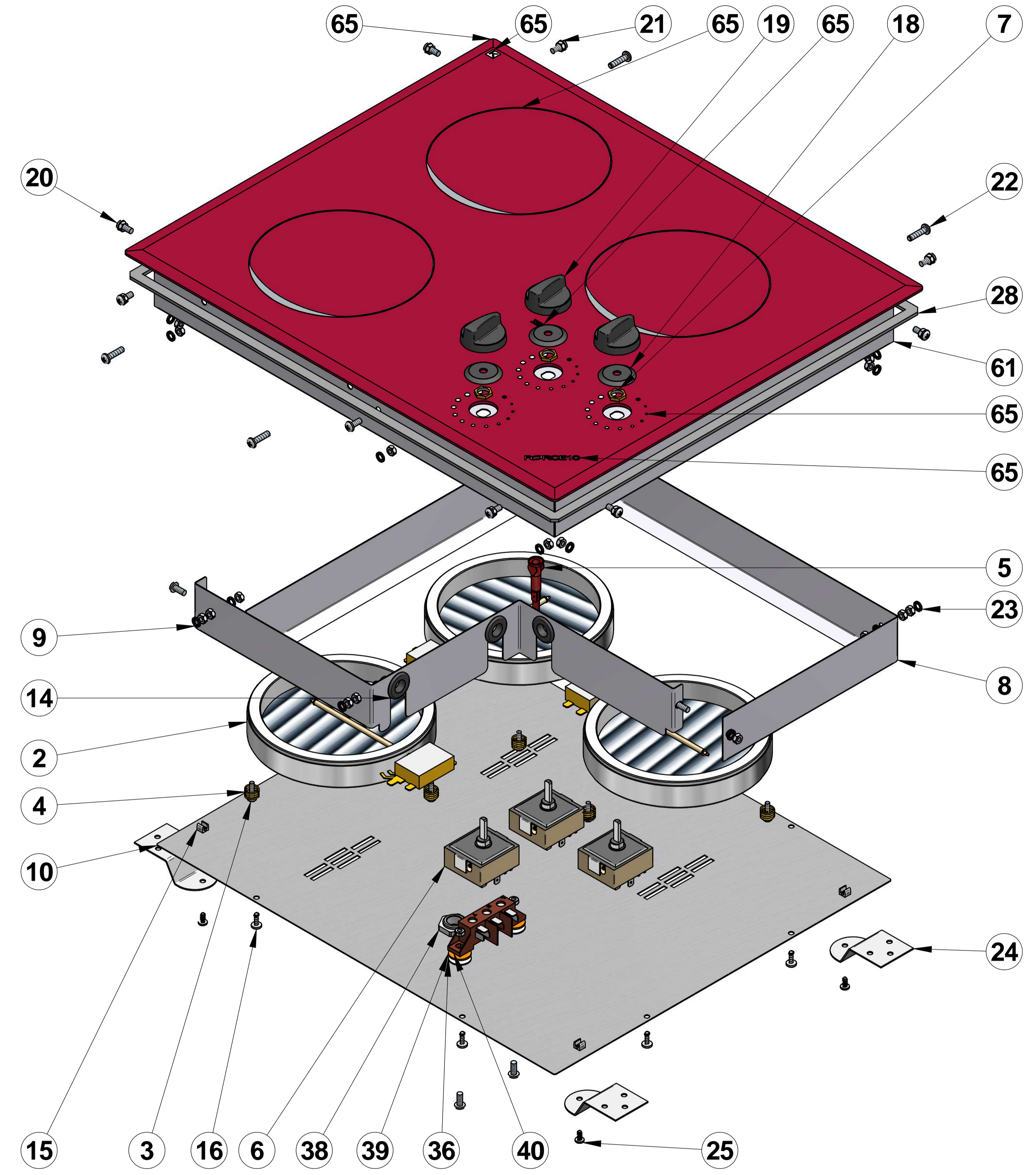

36	2	61051		ROND LL5 INOX	Acier	65	1	55938	A	PLAQUE VITROCERAM. 3 FOYERS	
28	1	71640		MOUSSE ACRYL300 10x10	Acier	64	1				
25	4	71460		VIS CBL X 4,2-9,5 C INOX	Acier inoxydable Z7CN18.09	63	1	F25022	A	PATTE FIXATION VOYANT	Acier galvanisé
24	4	43200062		PATTE DE FIXATION	Acier galvanisé	62	6	F25007		PATTE FIXATION FOYER	Acier inoxydable
23	19	71448		RONDELLE DEC M5	Inox	61	1	F25130		CARTER 3 FOYERS	Acier galvanisé
22	4	71542		VIS CBL ZM5-20 INOX	Inox	54	1				Acier
21	33	71349		ECROU H. M5 INOX	Inox	53	1	72702	B	CORDON ALIMENTATION 3X2,5²	Acier
20	13	71614		VIS CBL ZM5-12 INOX	Inox	52	3	72724		FIL Blanc LG 400 UL/CSA	
19	3	55029	A	MANETTE NOIRE PLAT 6H	PA 6	51	4	72733		FIL NOIR LG 400 UL/CSA	
18	3	F87169		OBTURATEUR A FACE PLATE	Polyéthylène, faible densité	50	2	72725		FIL BLANC LG 280 UL/CSA	
16	8	71244		VIS CBL ZN*10-12,7 C inox	Inox	49	1	72735		FIL BLANC LG 250 UL/CSA	
15	4	70414		ECROU NYLON	Acier	48	3	72734		FIL NOIR LG 250 UL/CSA	
14	3	F87249		PASSE FIL SILICONE	Acier	47	1	72726		FIL BLANC LG 250 UL/CSA	
10	1	62050		DESSOUS DE CARTER 3 FOYERS	Acier galvanisé	46	1	72738		FIL JVERT LG 200 UL/CSA	
9	1	F25133	A	PROTECTION THERMIQUE 02	Acier galvanisé	45	3	72727		FIL BLANC LG 150 UL/CSA	
8	1	F25132	A	PROTECTION THERMIQUE 01	Acier galvanisé	44	2	72736		FIL NOIR LG 150 UL/CSA	
7	3	57023		ECROU POUR NEZ ROBINET M12x1	Laiton	43	3	72716		COSSE REPIQ. 2 LANGUETTE 6.35x0.8 (LAIION ETAME)	
6	3	72740		DOSEUR D'ENERGIE 240 V	Acier	42	1	81339-1		CARTON BRUN	Carton
5	1	72739		VOYANT TABLE VITRO. 110V/240V	Polycarbonate	41	1	70380	A	SAC NEUTRE 120X90	Polyéthylène
4	6	63604		RESSORT	Acier	40	1	72708		CONNECTEUR 3 POLES	Acier
3	6	71352		VIS CBL X M4-16 INOX	Inox	39	2	73508		JOINT ETANCHEITE	Acier
2	3	72721		ELEMENT CERAN 1200W -240V	Acier	38	1	72709+72717		PRESSE Etoupe + Ecrou	Acier
N°	Qté	Référence	Indice	Description	Matière	N°	Qté	Référence	Indice	Description	Matière

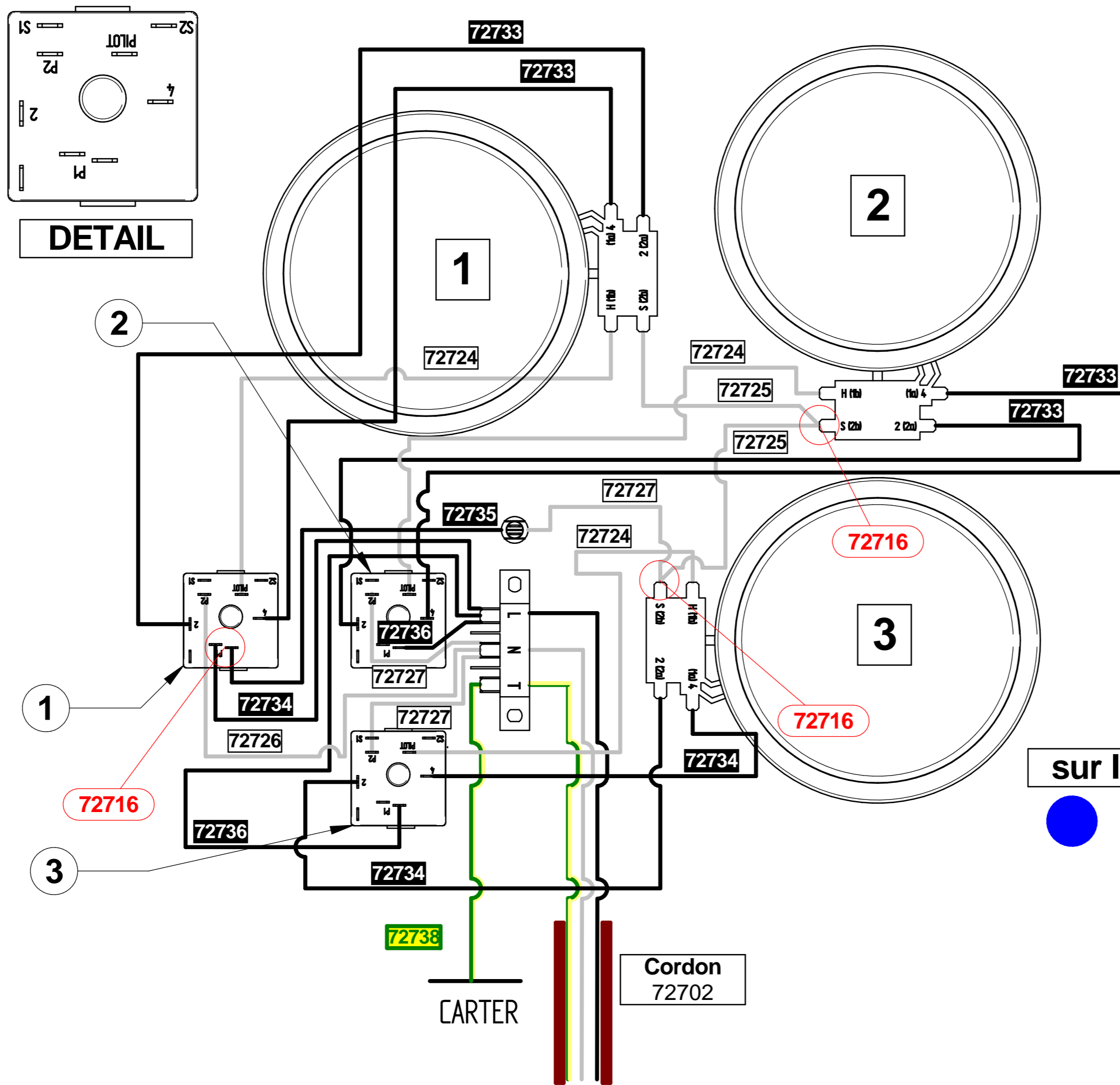

Fils coloris BLANC

- 72724 Qté 3
- 72725 Qté 1
- 72726 Qté 3
- 72727 Qté 2

Fils coloris JAUNE/VERT

- 72738 Qté 1

Fils coloris NOIR

- 72733 Qté 4
- 72734 Qté 3
- 72735 Qté 1
- 72736 Qté 2

Cordon Alimentation

- 72702 Qté 1

Cosse de repiquage

- 72716 Qté 3

sur les FOYERS & les DOSEURS

● Code couleur pour le 240 Volts